

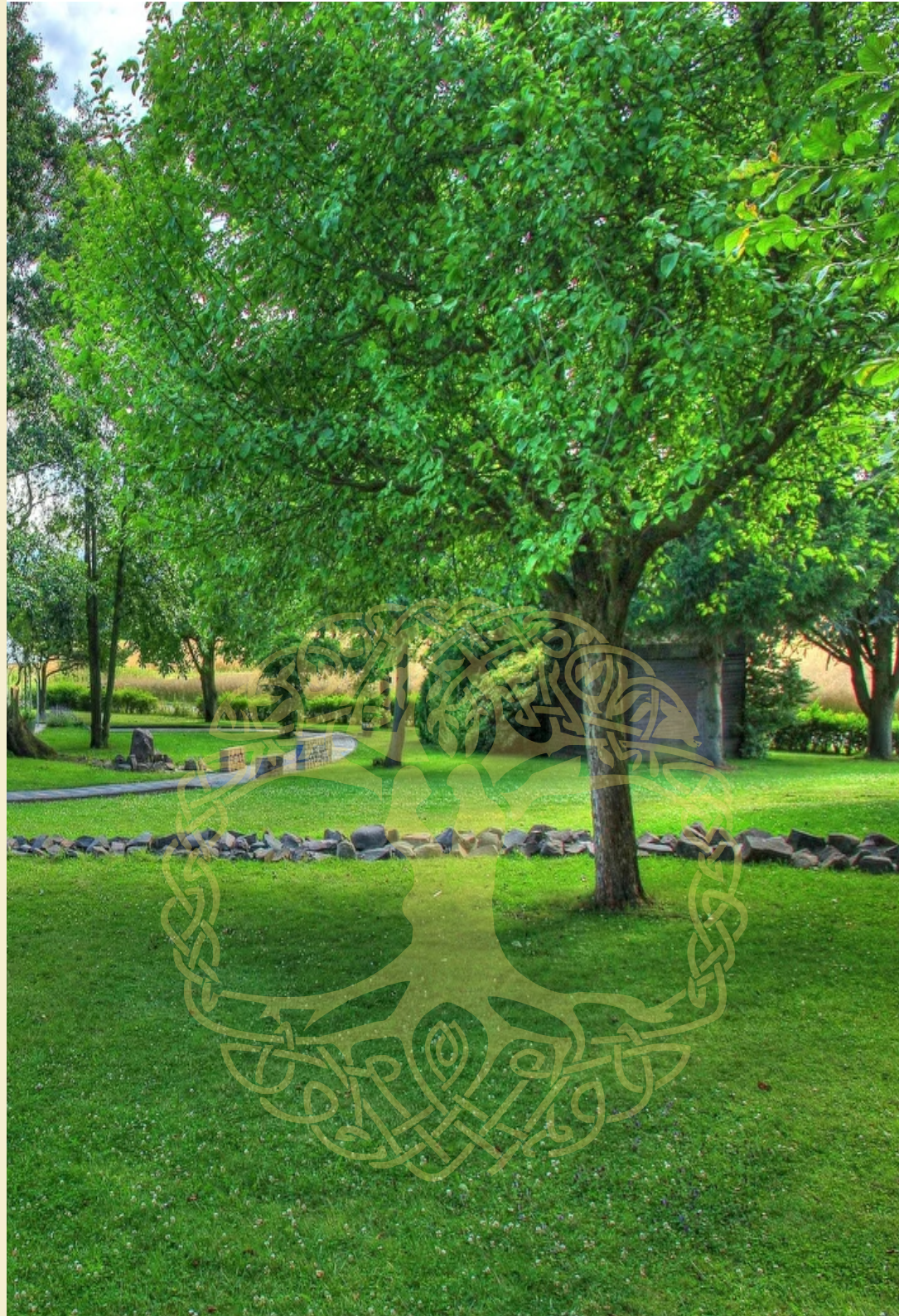

ЗОНА ОТДЫХА В ЛЕСУ «UNEX GARDEN»

Умный отдых и крепкие нервы

В 15-ти минутах от города Астаны





ОТДЕЛЬНО СТОЯЩИЙ

LOW-COST APARTMENT

ОТДЫХ В ЛЕСУ:

ЭТО ФИТО ФИТОНЦИДЫ, СПОСОБНЫЕ ПОДАВЛЯТЬ РОСТ И РАЗМНОЖЕНИЕ БОЛЕЗНЕТВОРНЫХ БАКТЕРИЙ.

ФИТОНЦИДЫ ОБЛАДАЮТ БАКТЕРИЦИДНЫМИ СВОЙСТВАМИ, ОБРАЗУЯ СВОЕОБРАЗНЫЙ ИММУНИТЕТ

РАСТЕНИЯ. ПОМИМО УНИЧТОЖЕНИЯ МИКРООРГАНИЗМОВ, ФИТОНЦИДЫ СПОСОБНЫ ПОДАВЛЯТЬ ИХ РАЗМНОЖЕНИЕ.

LOW-COST APARTMENT- ЭТО НЕ ТОЛЬКО ОТДЫХ В ЛЕСУ НА СВОИХ УСЛОВИЯХ, ЭТО ЕЩЁ И БЫСТРООКУПАЕМЫЕ ИНВЕСТИЦИИ. ПОМИМО ТОГО ЧТО ВЫ ВКЛАДЫВАЕТЕ В СВОЕ ЗДОРОВЬЕ, ВЫ ЕЩЁ МОЖЕТЕ ОКУПИТЬ СВОИ АПАРТАМЕНТЫ, А В ДАЛЬНЕЙШЕМ ПО ЖЕЛАНИЮ ПОЛУЧАТЬ ЕЖЕМЕСЯЧНО ДИВИДЕНДЫ ОТ ЕГО СДАЧИ В АРЕНДУ.



Апартаменты полностью меблированы,
имеется вся бытовая техника



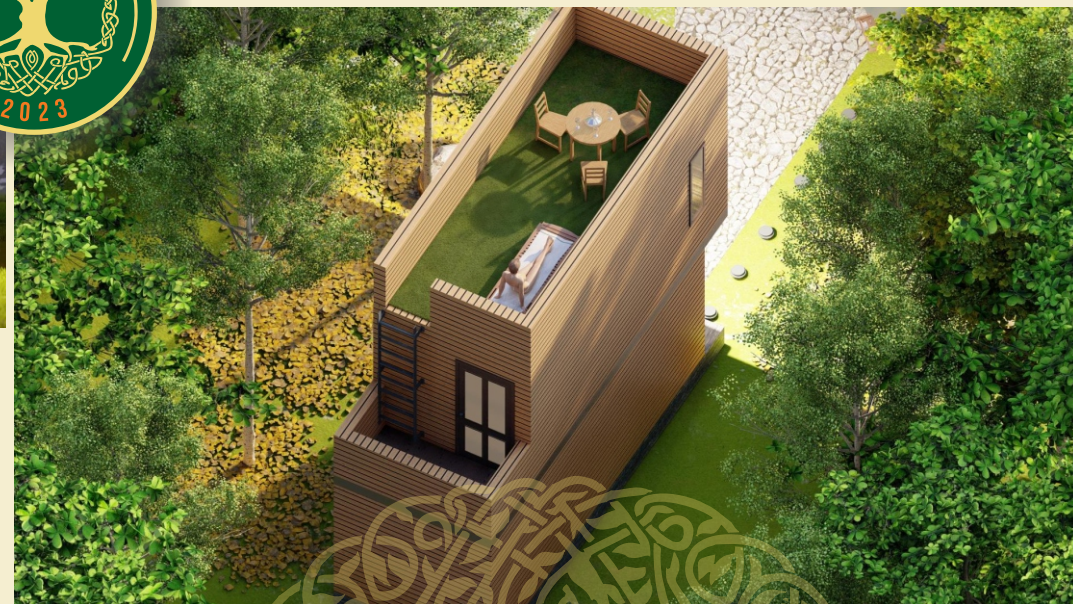

ОТДЕЛЬНО СТОЯЩИЙ
LOW-COST APARTMENT



1 Этаж

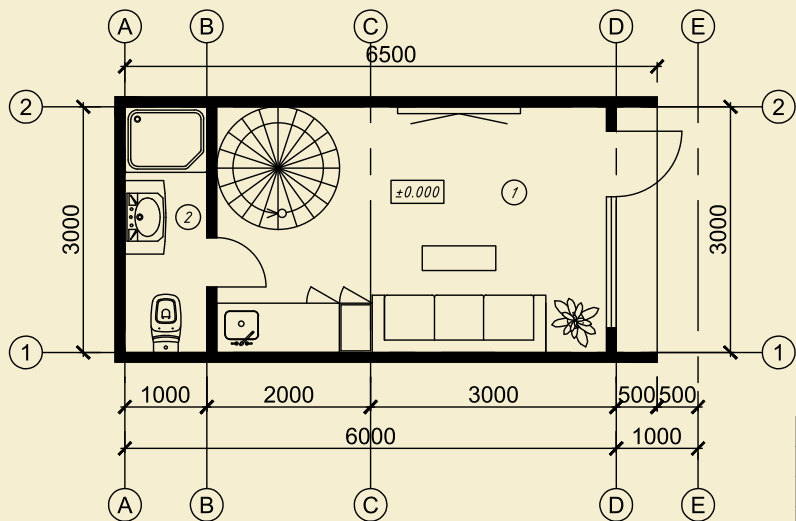

3 Этаж - Терраса

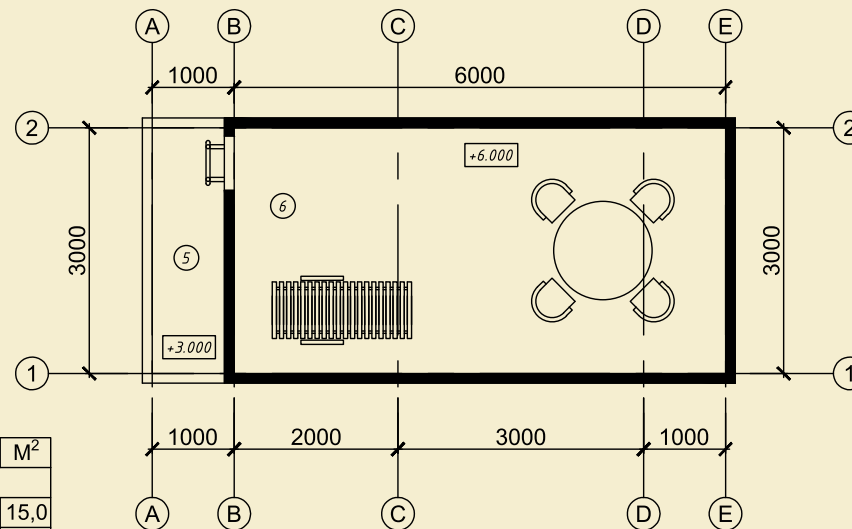

2 Этаж

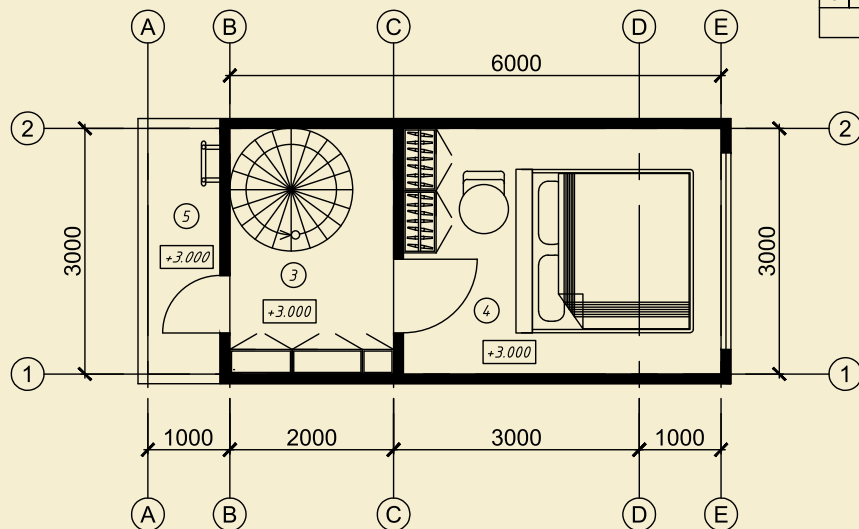

№	Помещение	М ²
1 Этаж		
1	Гостиная	15,0
2	Сан. Узел	3,0
2 Этаж		
3	Корридор	6,0
4	Спальня	12,0
5	Балкон	3,0
3 Этаж		
6	Терраса	18,0
Итого:		57,0

ОТДЕЛЬНО СТОЯЩИЙ
LOW-COST APARTMENT



Современная баня в лесу или у воды-лучшее средство
укрепления души и тела.

Эксклюзивные бани для общения и удовольствия.



В шаговой доступности:
облагороженный пляж (800м)

пирс (300м)

беседки

рыбалка





СОН НА УЛЯХ

Сон на ульях в апидомиках является хотя и не совсем обычным, но довольно действенным методом, который включает в себя апитерапия. К нему охотно прибегают известные люди: артисты, политики, бизнесмены. Разработчики такого лечения считают, что сон на пчелах в апидомиках способен не только справиться с депрессивными состояниями, но и помочь в борьбе с сердечно-сосудистыми и даже онкологическими болезнями.

ЧЕМ ПОЛЕЗЕН СОН НА ПЧЕЛАХ

Апидомики для лечебного сна на пчелах устанавливают вдали от автотрасс и промышленных предприятий. О том, что сон на ульях приносит пользу здоровью, людям известно еще с древних времен, ведь разведением пчел человечество занимается уже не одно столетие. Позже, уже в наши дни, учеными проводились исследования и было доказано, что благотворное влияние на человека оказывает именно звук и вибрации, исходящие от ульев с пчелами. Такой метод ученые назвали биорезонансной апитерапией.



СХЕМА ЦЕЛЕБНОЙ КРОВАТИ

- 1 - наверху двухспальная кровать с подушкой
- 2 - через отверстия в перегородке поступает тепло и лечебные ароматы
- 3 - в нижнем отсеке два улья с пчелами

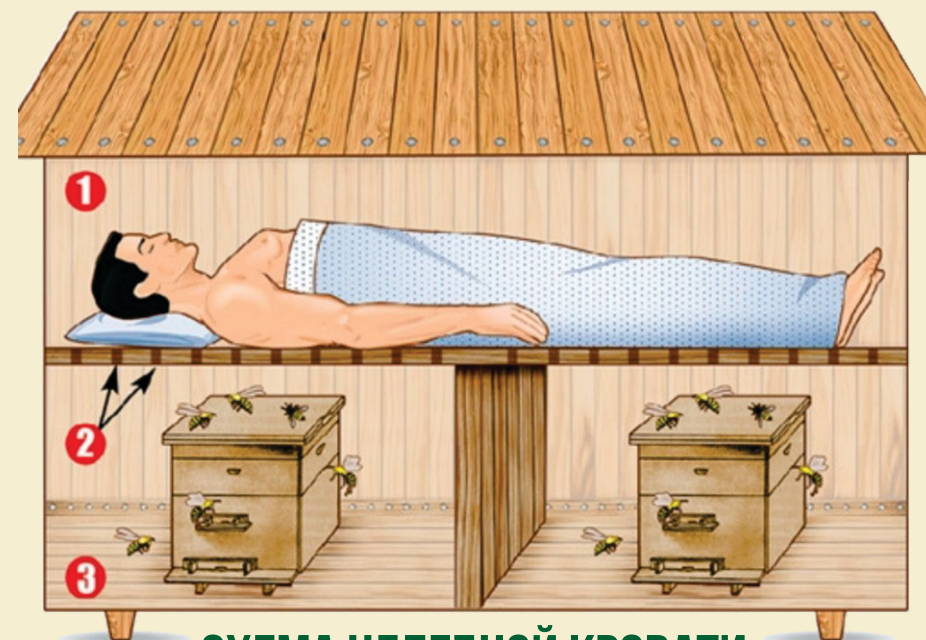
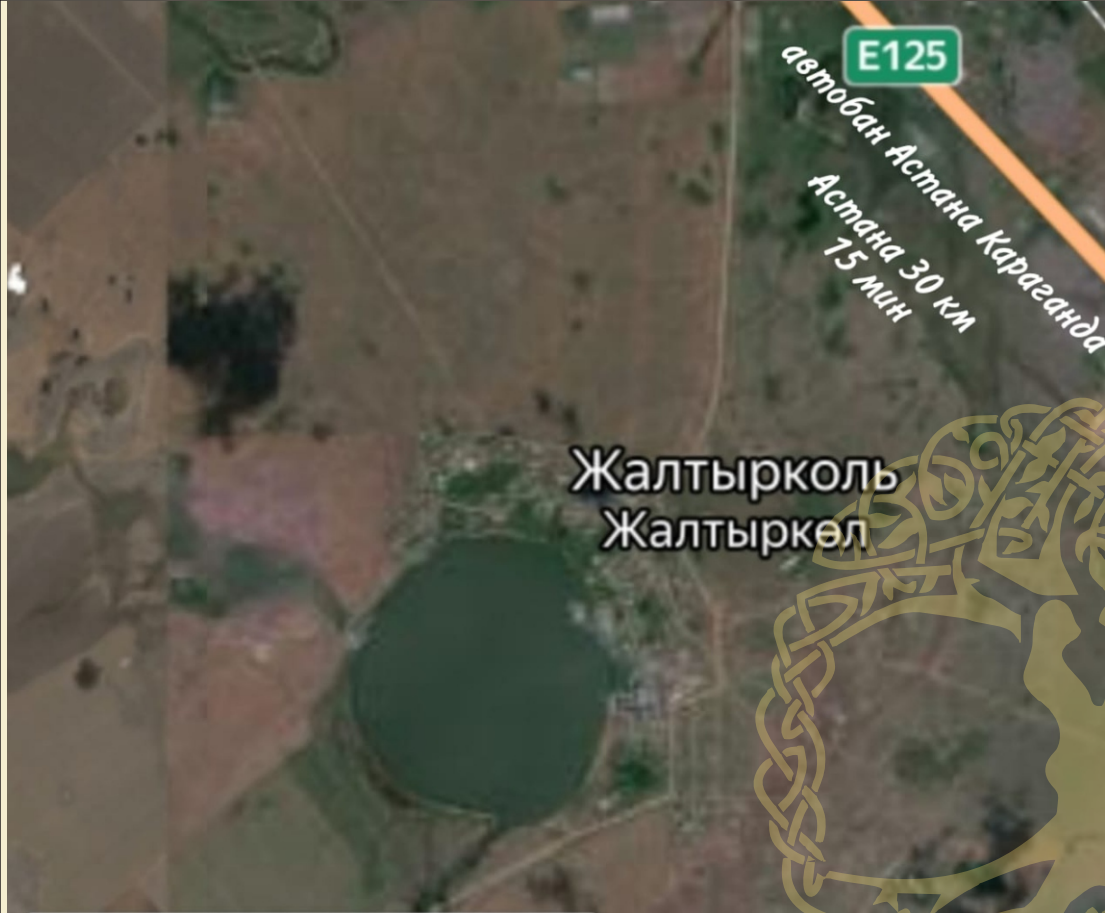

Район Аршалы

с. Жалтырколь
ул. Жагалау, 32
30 км от г.Астана

